



ЈАВНО ПРЕДУЗЕЋЕ
ПУТЕВИ СРБИЈЕ

Булевар краља Александра 282

Број: ОП-01

ЈАВНО ПРЕДУЗЕЋЕ ПУТЕВИ СРБИЈЕ
111 Број 953-12470
Датум 15-05-2019
БЕОГРАД, Булевар краља Александра бр. 282

ТЕХНИЧКО УПУТСТВО

за спровођење одредаба Правилника о саобраћајној сигнализацији

- СА ОБАВЕЗУЈУЋОМ ПРИМЕНОМ -

Београд, 2019. године

У циљу јединствене примене и спровођења одредаба важећег Правилника о саобраћајној сигнализацији на државним путевима Републике Србије, стручне службе ЈП "Путеви Србије", Београд доносе

ТЕХНИЧКО УПУТСТВО

за спровођење одредаба Правилника о саобраћајној сигнализацији

- СА ОБАВЕЗУЈУЋОМ ПРИМЕНОМ -

Члан 1.

Примена Правилника о саобраћајној сигнализацији је обавезујућа за ЈП "Путеви Србије", Београд, извођаче радова којима су на основу уговора са ЈП "Путеви Србије", Београд поверени државни путеви на одржавање и заштиту, произвођаче саобраћајне сигнализације и опреме и извођаче радова на обележавању ознака на путу.

Члан 2.

Називи места на саобраћајним знаковима на државним путевима I реда испишују се ћириличким и латиничким писмом, и то на начин да се најпре испишује натпис ћирилицом, а затим латиницом.

На државним путевима II реда, општинским путевима и улицама називи места испишују се ћириличким писмом и дозвољава се примена писма националне мањине, сходно одредбама важећег Закона о службеној употреби језика и писма и то на начин да се најпре испишује натпис ћирилицом, а затим писмом националне мањине.

На саобраћајни знак може се уписати одредиште у другој држави на енглеском језику и национална ознака те државе.

ПРИМЕРИ:



III-23

знак "назив насељеног места" (на државним путевима I реда), који означава територију и назив насељеног места у које улази пут и границу од које почиње то насељено место



III-23

знак "назив насељеног места" (на државним путевима II реда и општинским путевима и улицама), који означава територију и назив насељеног места у које улази пут и границу од које почиње то насељено место



III-23.1

знак "завршетак насељеног места" (на државним путевима I реда), који означава место на коме се завршава насељено место кроз које пролази пут



III-23.1

знак "завршетак насељеног места" (на државним путевима II реда и општинским путевима и улицама), који означава место на коме се завршава насељено место кроз које пролази пут

ПРИМЕР УПОТРЕБЕ ПИСМА НАЦИОНАЛНИХ МАЊИНА НА ДРЖАВНИМ ПУТЕВИМА II РЕДА,
ОПШТИНСКИМ ПУТЕВИМА И УЛИЦАМА



III-23.6

Назив насељеног места (са
два писма) и назначеним
почетком насеља



III-23.1.6

Завршетак насељеног места (са
два писма) и назначеним
крајем насеља

Саобраћајни знак III-23 (назив насељеног места) и III-23.1 (завршетак насељеног места) поставља се на границама грађевинског реона утврђеног урбанистичким плановима. Уколико за насељено место не постоји урбанистички план, граница грађевинског реона се утврђује на основу катастарских подлога са унетим границама грађевинског реона. Уколико није могуће утврдити границу грађевинског реона насеља, саобраћајни знаци III-23 (назив насељеног места) и III-23.1 (завршетак насељеног места) постављају се 100 м пре/после првог/задњег грађевинског објекта који припада насељу.

Употреба уметнутих саобраћајних знакова II-30 (50) (ограничење брзине на 50 км/сат) и III-14 (50) (престанак ограничења брзине на 50 км/сат) на саобраћајним знаковима III-23 и III-23.1 није дозвољена, а налаже се обавезна употреба саобраћајних знакова III-23.1 и III-24.1.

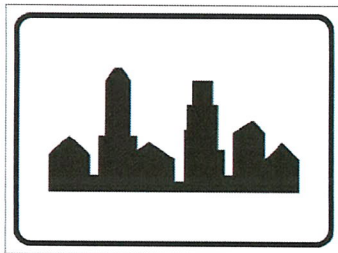

III-24

знак "насеље", који означава место од кога почиње насеље и од кога се примењују прописи о саобраћају у насељу



III-24.1

знак "завршетак насеља", који означава место на коме се завршава насеље и од кога престају да важе прописи о саобраћају у насељу

Саобраћајни знак III-24 (насеље) поставља се на месту од кога почињу насеље (изграђен, функционално обједињен простор, који је намењен за живот и рад становника) од кога се примењују прописи о саобраћају у насељу.

Саобраћајни знак III-24.1 (завршетак насеља) поставља се на месту на коме се завршава насеље (изграђен, функционално обједињен простор, који је намењен за живот и рад становника), односно од кога престају да важе прописи о саобраћају у насељу.

Податке о тачним локацијама за постављање саобраћајних знакова III-23, III-24, III-23.1 и III-24.1 ЈП "Путеви Србије", Београд, или извођач радова на одржавању државних путева утврдиће на основу писменог изјашњења општинског органа за послове саобраћаја, који је сходно члану 157. Закона о безбедности саобраћаја на путевима надлежан за техничко регулисање саобраћаја у улицама у насељу.

Члан 3.

Знак III-28 и III-28.1 се поставља на основу писменог изјашњења општинског органа надлежаног за послове саобраћаја.



III-28

знак "зона школе" који означава место од којег почиње зона школе



III-28.1

знак "завршетак зоне школе" који означава завршетак зоне школе

Члан 4.

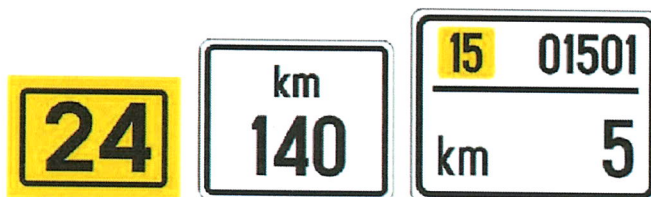

III-97

III-98

III-99

знакови "број пута" (III-97), "километража пута" (III-98) и "број пута, број деонице пута и километража" (III-99) који означавају број пута, односно деонице и стационажу пута;



III-95

III-96

знак "број међународног пута" (III-95) означава број међународног пута, знак „број аутопута“ (III-96) означава број државног пута IA реда;

Саобраћајни знак "број пута" (III-97) израђује се као једностранни и поставља се ван насеља, поред коловоза државних путева I и II реда (осим аутопутева), са десне стране у правцу раста стационаже, одмах по изласку из зона раскрсница дефинисаних као чворишта Референтним системом државних путева Републике Србије. Може се користити и као уметнути знак на знаковима обавештења за вођење саобраћаја.

Саобраћајни знак "број међународног пута" (III-95 и III-96) израђује се као једностранни и поставља се поред коловоза аутопутева, са десне стране обе коловозне траке, одмах по изласку из зона саобраћајних петљи (денivelисаних укрштања) дефинисаних као чворишта Референтним системом државних путева Републике Србије. Може се користити и као уметнути знак на знаковима обавештења за вођење саобраћаја.

Саобраћајни знак "километража пута" (III-98) израђује се као једностранни и поставља се ван насеља, поред коловоза државних путева I и II реда (осим аутопутева), са десне стране у

правцу раста стационаже. Поред аутопутева израђује се једнострано и поставља са десне стране сваке коловозне траке (гледано у правцу вожње).

Саобраћајни знак "број пута, број деонице пута и километража" (III-99) израђује се као једнострано и поставља се ван насеља, поред коловоза државних путева I и II реда (осим аутопутева), са десне стране у правцу раста стационаже. Исти се поставља на сваком пуном "петом" километру уместо саобраћајног знака III-98. Поред аутопутева израђује се једнострано и поставља се са десне стране сваке коловозне траке (гледано у правцу вожње), на сваком пуном "петом" километру уместо саобраћајног знака III-98. Број деонице се дефинише Референтним системом државних путева Републике Србије.

Члан 5.

Саобраћајни знак "ограничење највеће дозвољене брзине на путевима у Републици Србији" (III-94), који означава опште ограничење највеће дозвољене брзине у Републици Србији према врсти пута, обавезу употребе светала током целог дана, поставља се одмах по изласку из зоне граничног прелаза и уласку у Републику Србију, поред коловоза државних путева I и II реда (осим аутопутева) са десне стране у правцу вожње. Поред аутопута поставља се насупротно у разделној траци и поред десне улазне коловозне траке.

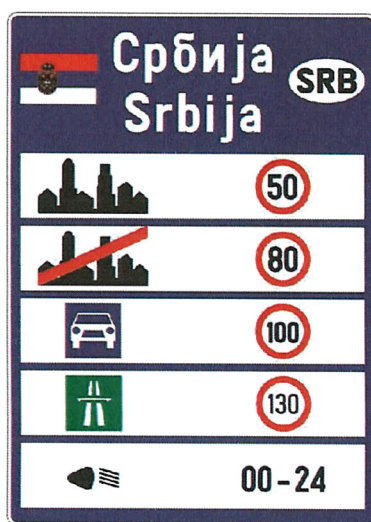

III-94 (2000 mm x 2800 mm)

знак "ограничење највеће дозвољене брзине на путевима у Републици Србији", који означава опште ограничење највеће дозвољене брзине у Републици Србији према врсти пута и обавези употребе светала

Саобраћајни знак III-94 састоји се из 6 поља.

ПОЉЕ 1. садржи:

заставу Републике Србије,
реч "Србија" исписану ћириличким и латиничким писмом (латинично испод
ћириличног) величине слова 21 цм, и
скраћеницу за Републику Србију "СРБ".

ПОЉЕ 2. садржи:

саобраћајни знак III-24 (насеље) димензија 60 x 30 цм и
саобраћајни знак II-30 (50) (ограничење брзине) пречника 30 цм.

ПОЉЕ 3. садржи:

саобраћајни знак III-24.1 (завршетак насеље) димензија 60 x 30 цм, и
саобраћајни знак II-30 (80) (ограничење брзине) пречника 30 цм.

ПОЉЕ 4. садржи:

саобраћајни знак III-69 (мотопут) димензија 30 x 30 цм за аутопутеве,
и саобраћајни знак II-30 (100) (ограничење брзине) пречника 30 цм.

ПОЉЕ 5. садржи:

саобраћајни знак III-68 (аутопут) димензија 30 x 30 цм за аутопутеве,
и саобраћајни знак II-30 (130) (ограничење брзине) пречника 30 цм.

ПОЉЕ 6. садржи:

симбол обавезе употребе светала током целог дана.

ДИМЕНЗИЈЕ САОБРАЋАЈНОГ ЗНАКА III-94:

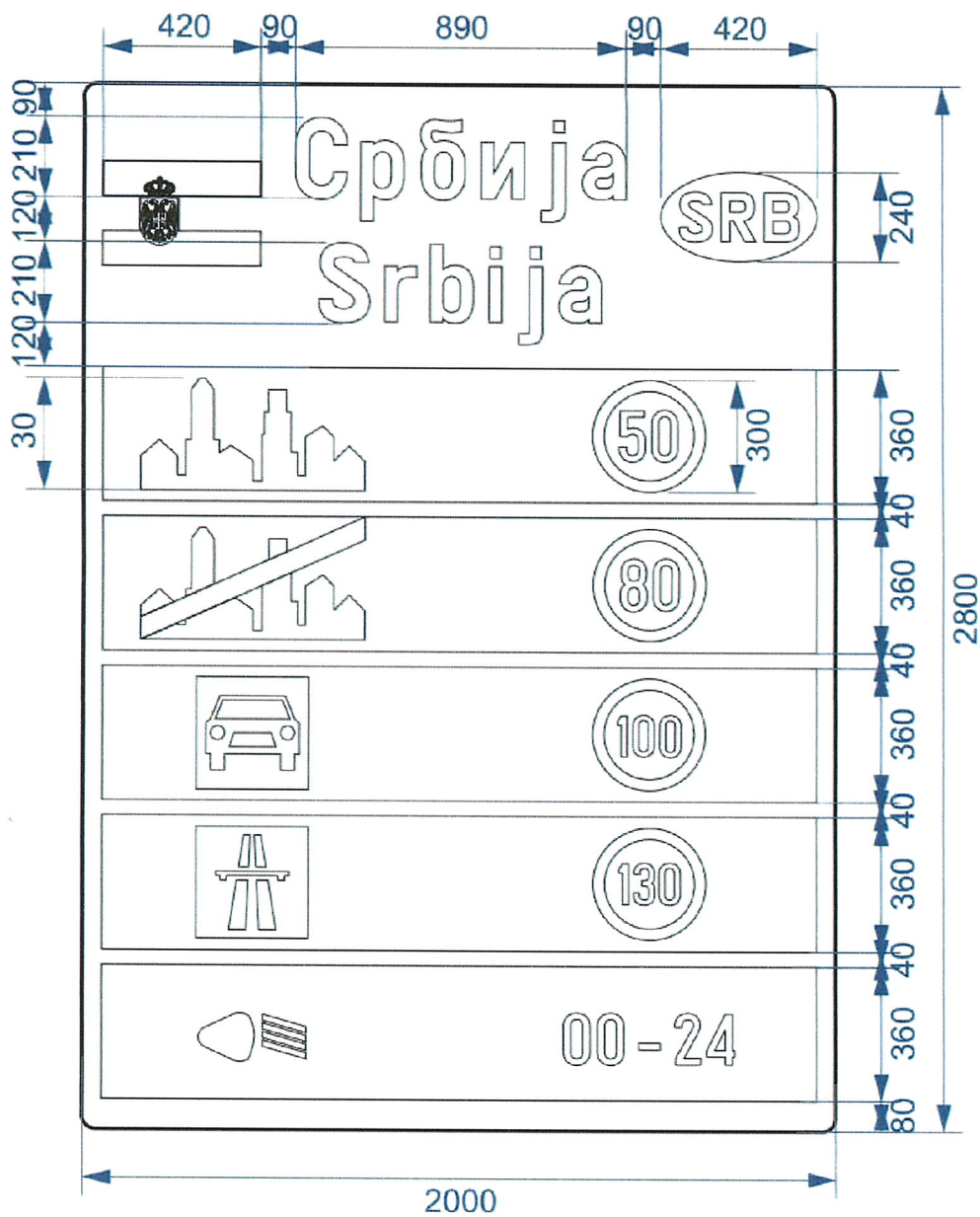

Члан 6.

Саобраћајни знак „опасна деоница пута” (III-85), означава наилазак на посебно опасну деоницу пута. Уместо знака „опасност на путу” (I-25) може да се упише знак опасности који ближе објашњава природу опасности.

На знаку могу бити највише два знака који дефинишу природу опасности. Висина слова за исписивање речи „Опасност!” је 105 mm и 140 mm.

Овај знак се увек поставља са обе стране пута у смеру кретања



Члан 7.

Саобраћајни знак „наизменично пропуштање возила” (III-70), означава место где се због завршавања саобраћајне траке, сужења коловоза и смањења броја саобраћајних трака, возила наизменично укључују у једну саобраћајну траку.



Члан 8.

Знак „контрола брзине кретања” (III-66) означава почетак деонице на којој се врши контрола брзине кретања возила.



Члан 9.

Сходно одредбама Правилника о саобраћајној сигнализацији димензије саобраћајних знакова су:

Знакови опасности:

Дужина стране једнакостраничног троугла знака опасности износи:

- 1) 120 cm, на аутопуту и мотопуту;
- 2) 90 cm, на осталим државним путевима, општинским путевима и саобраћајницама у насељу;
- 3) 60 cm, на осталим саобраћајницама у насељу где постоје просторна ограничења;
- 4) 40 cm, ако се употребљавају као уметнути знакови, осим 60 cm када се умећу на знакове који се постављају на аутопуту и мотопуту.

На путевима из става 1. тачка 2) овог члана могу се, по потреби постављати и знакови опасности чија страна троугла износи 120 cm, а на путевима из става 1. Тачка 3) овог члана и знакови опасности чија је дужина стране троугла 90 cm.

Димензија знака I-34 је: 120 cm x 60 cm, а димензија знака I-34.1 је: 120 cm x 90 cm.

Димензија знака I-35 је: 30 cm x 100 cm, са косим тракама ширине и међусобног растојања од 8 cm које су под углом од 30° у односу на ужу страну знака.

Знакови изричитих наредби:

Пречник круга знакова изричитих наредби износи:

- 1) 90 cm, на аутопуту и мотопуту;
- 2) 60 cm, на осталим државним путевима, општинским путевима и саобраћајницама у насељу;
- 3) 40 cm, на осталим саобраћајницама у насељу где постоје просторна ограничења;
- 4) 40 cm, ако се употребљавају као уметнути знакови на аутопуту и мотопуту;
- 5) 30 cm, ако се употребљавају као уметнути знакови на осталим путевима.

Изузетно од става 1. тачка 2) овог члана могу се, по потреби, постављати на путевима и знакови изричитих наредби чији пречник круга износи 90 cm.

Изузетно од става 1. тачка 3) овог члана могу се, по потреби, постављати на путевима и знакови изричитих наредби чији је пречник круга 60 cm.

Дужина странице једнакостраничног троугла знака II-1 износи:

- 1) 120 cm, на аутопуту и мотопуту;
- 2) 90 cm, на осталим државним путевима, општинским путевима и саобраћајницама у насељу;
- 3) 60 cm, на осталим саобраћајницама у насељу где постоје просторна ограничења.

Дужина пречника уписаног круга за знак II-2, износи:

- 1) 90 cm, на аутопуту и мотопуту;
- 2) 60 cm, на осталим путевима.

Димензија знака II-47 је 90 cm x 150 cm, уколико се у доњи део знака уписује круг пречника 60 cm, односно 135 cm x 225 cm, уколико се у доњи део знака уписује круг пречника 90 cm.

Знакови обавештења:

Пречник круга знакова обавештења износи:

- 1) 90 см на аутопуту и мотопуту;
- 2) 60 см на осталим државним путевима I и II реда, општинским путевима и у насељу;
- 3) 40 см на осталим у насељу где постоје просторна ограничења;
- 4) 30 см ако се употребљавају као уметнути знакови, а 40 см као уметнути знакови на аутопуту и мотопуту.

Страница квадрата знакова обавештења износи:

- 1) 90 см на аутопутевима и мотопутевима;
- 2) 60 см на осталим државним путевима I и II реда, општинским путевима и у насељу;
- 3) 40 см на осталим у насељу где постоје просторна ограничења;
- 4) 30 см ако се употребљавају као уметнути знакови, а 40 см као уметнути знакови на аутопуту и мотопуту.

Димензија правоугаоника знакова обавештења износи:

- 1) 90 см x 135 см на аутопуту и мотопуту;
- 2) 60 см x 90 см на осталим државним путевима I и II реда, општинским путевима и у насељу;
- 3) 40 см x 60 см на осталим у насељу где постоје просторна ограничења;
- 4) 40 см x 60 см ако се употребљавају као уметнути знакови.

Изузетно од става 2. овога члана одступају димензије знака и износе:

- 1) III-3 и III-3.1: 60 см;
- 2) III-5, III-6 и III-7: 60 см;
- 3) III-11: 90 см;
- 4) III-63, III-64: 50 см (75 см);
- 5) III-82.1: 120 см;
- 6) III-92: 250 см x 250 см.

Изузетно од става 3. овог члана одступају димензије знака које су:

- 1) III-2.1: 100 см x 35 см;
- 2) III-63.1, III-64.1: 150 см x 50 см (225 см x 75 см);
- 3) III-71 и III-71.1: 120 см x 90 см;
- 4) III-72 и III-73: 90 см x 135 см ван насеља, односно 60 см x 90 см у насељу;
- 5) III-75, III-76, III-77: 250 см x 290 см;
- 6) III-75.1, III-76.1, III-77.1: 250 см x 230 см;
- 7) III-78: 160 см x 230 см;
- 8) III-78.1: 160 см x 190 см;
- 9) III-79, III-80, III-81: за аутопут и мотопут 120 см x 180 см, на осталим државним путевима I и II реда, општинским путевима и у насељу 90 см x 135 см;
- 10) III-79.1, III-80.1, III-81.1: за аутопут и мотопут 120 см x 150 см, на осталим државним путевима I и II реда, општинским путевима и у насељу 80 см x 100 см;
- 11) III-82: 120 см x 180 см;
- 12) III-83: 65 см x 150 см;
- 13) III-84: 30 см x 100 см;
- 14) III-84.1: 60 см x 120 см;
- 15) III-85: са једним знаком 120 см x 140 см, са једним знаком и пољем за уписивање дужине деонице пута 120 см x 180 см и са два знака 120 см x 230 см;
- 16) III-86: 150 см x 250 см;
- 17) III-87 и III-87.1: 80 см x 30 см;
- 18) III-88, III-88.1: 50 см x 50 см;
- 19) III-89: 250 см x 350 см;
- 20) III-89.1, III-89.2: 200 см x 350 см;
- 21) III-91: за чеоне наплатне станице 430 см x 240 см, а за бочне наплатне станице 330 см x 210 см;
- 22) знак III-91.1: за чеоне наплатне станице 450 см x 420 см и 220 см x 200 см за

- бочне наплатне станице;
- 23) III-92: 250 cm x 250 cm
 - 24) III-93: за чеоне наплатне станице 500 cm x 200 cm и за бочне наплатне станице 400 cm x 150 cm;
 - 25) III-94: 200 cm x 280 cm;
 - 26) III-95: 60 cm x 25 cm;
 - 27) III-97: 35 cm x 25 cm, односно 50 cm x 25 cm на путевима који имају бројеве са троцифреном ознаком пута;
 - 28) III-98: 35 cm x 30 cm, односно 45 cm x 40 cm;
 - 29) III-99: 45 cm x 35 cm;
 - 30) III-100 и III-100.1: 60 cm x 60 cm;
 - 31) III-101 и III-101.1: 120 cm x 60 cm, односно 90 cm x 60 cm на осталим у насељу где постоје просторна ограничења;
 - 32) III-303, III-304, III-305: за аутопут и мотопут 120 cm x 180 cm, на осталим државним путевима I и II реда, општинским путевима и у насељу 90 cm x 135 cm;
 - 33) III-304.1 и III-305.1: за аутопут и мотопут 120 cm x 150 cm, на осталим државним путевима I и II реда, општинским путевима и у насељу 80 cm x 100 cm.

Допунске табле:

Ширина допунске табле постављене уз знак не сме бити већа од ширине знака уз који се допунска табла поставља. Ширина допунске табле постављене уз знак облика круга не сме бити већа од пречника круга.

Висина допунске табле не сме да износи више од половине њене дужине, осим у случају допунских табли: IV-5, IV-6, IV-8.3, IV-8.4, IV-8.5 и IV-23.

Члан 10.

Сходно одредбама Правилника о саобраћајној сигнализацији, употреба ретрорефлектујућег материјала за израду саобраћајних знакова дефинише се следећим:

„Употреба ретрорефлектујућих материјала за израду лица саобраћајног знака зависи од категорије пута, и то на:

- 1) аутопуту: знакови који се постављају поред коловоза израђују се од материјала најмање класе 2 ако не постоји јавна расвета, од материјала класе 3 израђују се знакови обавештења за вођење саобраћаја ако јавна расвета постоји, а знакови који се постављају на порталима израђују се од материјала класе 3;
- 2) мотопуту: знакови који се постављају поред коловоза израђују се од материјала најмање класе 2, а на порталима од материјала класе 3;
- 3) осталим државним и општинским путевима: знакови се израђују од материјала класе 2;
- 4) улицама: знакови се израђују од материјала класе 1.

Изузетно од става 1. овог члана:

- 1) на аутопуту и мотопуту, од материјала класе 2 се израђују знакови уз објекте на путу: III-58, III-59, III-60, III-61, III-90, III-90.1;
- 2) на осталим путевима, осим на улицама, од материјала класе 3 израђују се знакови: I-32, I-33, I-34, I-34.1, I-35, II-1, II-2, III-5, III-6, III-7;
- 3) на улицама од материјала класе 2 израђују се знакови: I-32, I-33, I-34, I-34.1, I-35, II-1, II-2, III-5, III-6, III-7;
- 4) од материјала класе 3. се израђују знакови: III-11, III-28, III-85, III-86, III-89, III-89.1, III-89.2;
- 5) од материјала класе 1. се израђују знакови: II-40, II-41, II-41.1, II-42, III-19, III-20, III-21, III-22, III-98 и III-99.

Изузетно од става 1. овог члана, знакови који се постављају поред коловоза израђују се од материјала класе 1, уколико се радови у зони радова заврше у току једног дана за време дневне видљивости.

Знакови туристичке сигнализације израђују се од материјала класе 2 на аутопуту и мотопуту, а од материјала класе 1 на осталим путевима.

Ради боље уочљивости дозвољено је да саобраћајни знакови буду израђени на флуоросцентној подлози од ретрорефлектујућег материјала класе 3:

- 1) жуте боје у зони радова на путу;
- 2) жуто-зелене боје за знакове на местима где је потребно да се истакне значај информације на знаку, односно када је потребно појачати уочљивост таквих знакова.“

Члан 11.

Саобраћајни знакови поред и изнад државних путева се постављају на следећи начин:

Постављање саобраћајних знакова на носаче

Саобраћајни знак се поставља на носач саобраћајног знака поред коловоза.

Дозвољено је да се саобраћајни знак постави на:

- 1) конзолни носач;
- 2) портални носач;
- 3) запреку;
- 4) сигналну таблу;
- 5) носач семафора и то:
 - (1) један знак изнад семафора;
 - (2) два знака са десне стране у нивоу семафора, на посебном носачу и то знакови: II-1, II-2, II-4, II-43, II-43.1, II-43.2, II-43.3, II-43.4, II-44, II-44.1, II-44.2, III-2, III-2.1, III3, III-3.1 и III-62;

Шематски приказ постављања саобраћајних знакова на носач семафора је дат на слици бр. 1.

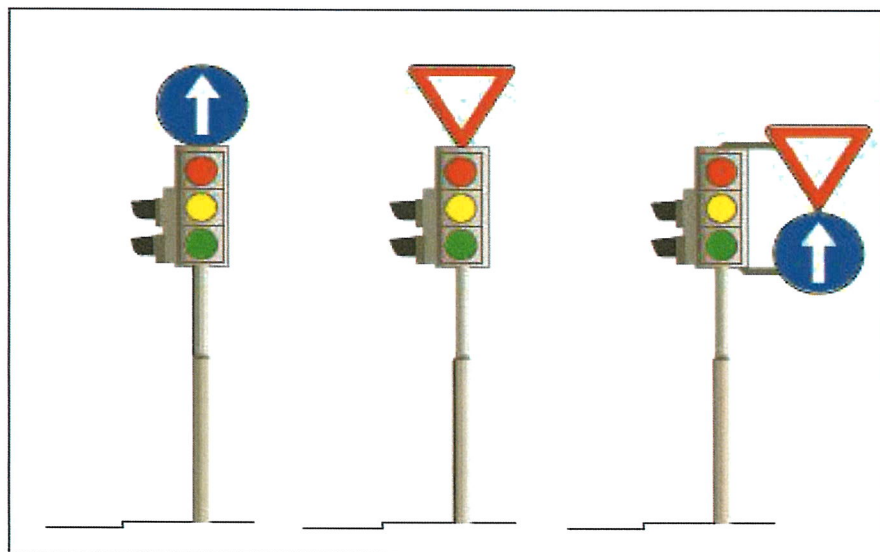

Слика бр. 1

Изузетно од става 1. овог члана, уз образложење у саобраћајном пројекту, дозвољено је да се саобраћајни знак постави на елементе комуналне инфраструктуре уз сагласност надлежног власника, односно корисника комуналне инфраструктуре. Полеђина саобраћајних знакова II-1, II-2 и III-3 не сме бити заклоњена.

Постављање саобраћајних знакова на заједнички носач

На заједничком носачу за саобраћајни знак поред коловоза, не сме се поставити више од две допунске табле уз један саобраћајни знак.

На заједничком носачу за саобраћајни знак поред коловоза, не сме се поставити више од два саобраћајна знака и две допунске табле.

На заједничком носачу за саобраћајни знак поред коловоза не сме се поставити више од два саобраћајна знака који се односе на један смер кретања.

Изузетно од става 1, 2, и 3. овог члана, на раскрсници без семафора у насељу, дозвољено је на заједничком носачу саобраћајног знака поред коловоза поставити три саобраћајна знака без допунских табли, када је први у низу од тих знакова знак II-1 или II-2, други у низу један од знакова: II-43, II-43.1, II-43.2, II-43.3, II-43.4, II-44, II-44.1, II-44.2, II-45.2, II-26, II-26.1 а трећи у низу један од знакова: III-5, III-6, III-7.

На заједничком носачу саобраћајног знака поред коловоза дозвољено је поставити три саобраћајна знака без допунских табли и то знакове: III-205, III-63 и III-64.

Саобраћајни знакови који се постављају на заједничком носачу морају бити исте групе димензије знакова и класе материјала.

Табела група димензија знакова на заједничком носачу дата је у Прилогу 2 који је одштампан уз овај Правилник и чини његов саставни део.

Саобраћајни знакови на заједничком носачу поред коловоза се постављају од највишег ка најнижем, следећим редом: знакови опасности, знакови изричитих наредби па знакови обавештења.

Изузетно од става 8. знакови III-3 и III-3.1 се постављају на највишу позицију.

Постављање саобраћајних знакова у или ван насеља

Саобраћајни знакови ван насеља постављају се на висини од 1,2 m до 1,4 m.

Саобраћајни знакови у насељу постављају се на висини од 2,2 m до 2,4 m, а изузетно ван пешачких површина дозвољено је постављање на висини од 1,4 m до 1,8 m.

Изузетно од става 1. овог члана:

- 1) на висини од 0,8 m постављају се знакови: I-35, III-59, III-82, III-82.1, III-83, III-95, III-96, III-97, III-98 и III-99;
- 2) на висини од 1,5 m до 1,7 m постављају се знакови: II-45, II-45.1, II-45.2, II-45.3, ако се постављају заједно са знаковима III-84 и III-84.1;
- 3) на висини од 0,5 m постављају се знакови: III-84 и III-84.1;
- 4) висина знакова III-82 и III-82.1 који се постављају на индикатор врха површине раздвајања токова је у зависности од висине индикатора врха површине раздвајања токова;
- 5) висина знакова који се постављају на запреке у зони радова је у зависности је од висина запрека.

Саобраћајни знакови изнад коловоза постављају се на висини од 4,5 m до 5,5 m.

Висина је растојање од хоризонталне равни која пролази кроз ивицу пута ближу саобраћајном знаку до хоризонталне равни која пролази кроз доњу ивицу саобраћајног знака, односно допунске табле (најнижа ивица саобраћајног знака, односно допунске табле). Начин постављања саобраћајног знака и допунске табле, који се вертикално постављају на заједнички носач за саобраћајни знак, дат је на слици бр. 2.

Растојање између ивице коловоза и најниже ивице саобраћајног знака, која је најближа коловозу, ван пешачких површина, износи од 0,75 m до 1,5 m.

Изузетно, од става 8. Овог члана, растојање износи до 0,5 m, када саобраћајни профил садржи зауставне траке, односно када је постављена заштитна ограда.

Растојање између ивице коловоза и најниже ивице саобраћајног знака, која је најближа коловозу, на пешачким површинама износи од 0,30 m до 1,5 m.

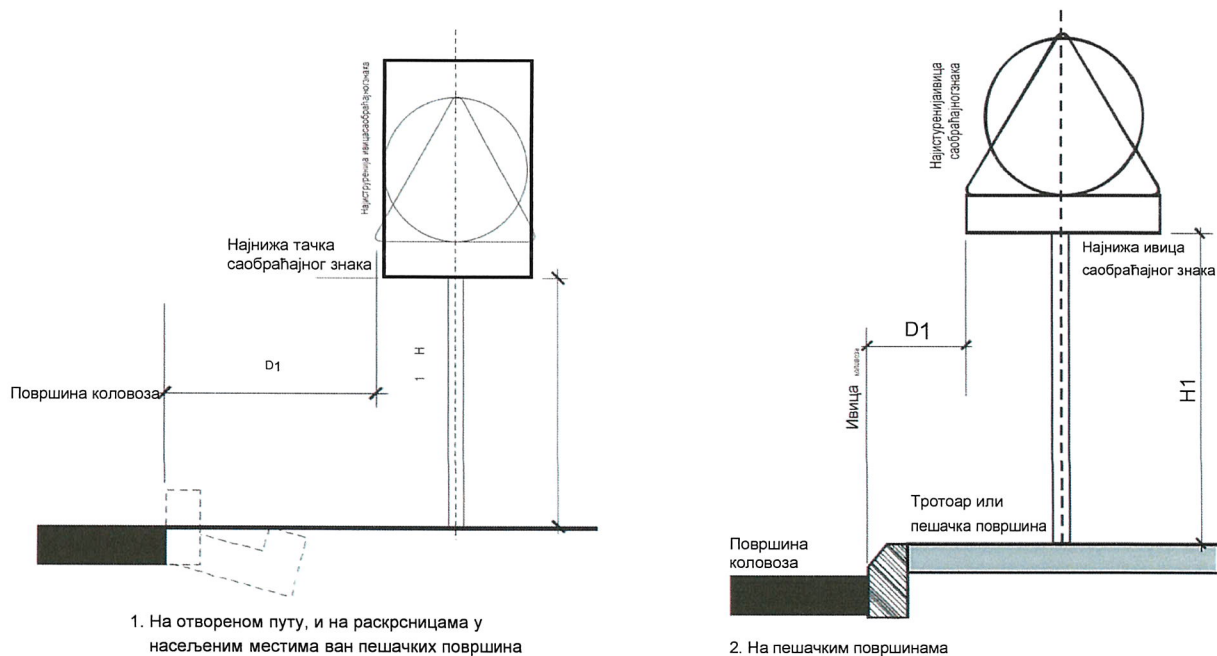

Слика бр. 2

Растојања и висине при постављању саобраћајних знакова		
	На отвореном путу, и на раскрсницама у насељеним местима ван пешачких површина	На пешачким површинама
D1	од 0,50 m до 1,5 m (оптимално 0,75 m)	од 0,30 m до 1,5 m
H1	на висини од 1,2 до 1,4 m	на висини од 2,2 m

ПРИЛОГ 2.

**ТАБЕЛА ГРУПА ДИМЕНЗИЈА ЗНАКОВА
НА ЗАЈЕДНИЧКОМ НОСАЧУ**

Група димензија знакова	троугао (основа)	квадрат / правоугаоник (основа)	круг (пречник)	допунска табла (основа)
Величина 1	120 cm	90 cm	90 cm	120 cm/90 cm
Величина 2	90 cm	60 cm	60 cm	90 cm/60 cm
Величина 3	60 cm	40 cm	40 cm	60 cm/40 cm

ПОСТАВЉАЊЕ РЕТРОРЕФЛЕКТУЈУЋИХ САОБРАЋАЈНИХ ЗНАКОВА У ОДНОСУ НА УЗДУЖНУ ОСУ ПУТА

Постављање ретрорефлектујућих саобраћајних знакова у односу на уздужну осу пута-хоризонтална раван

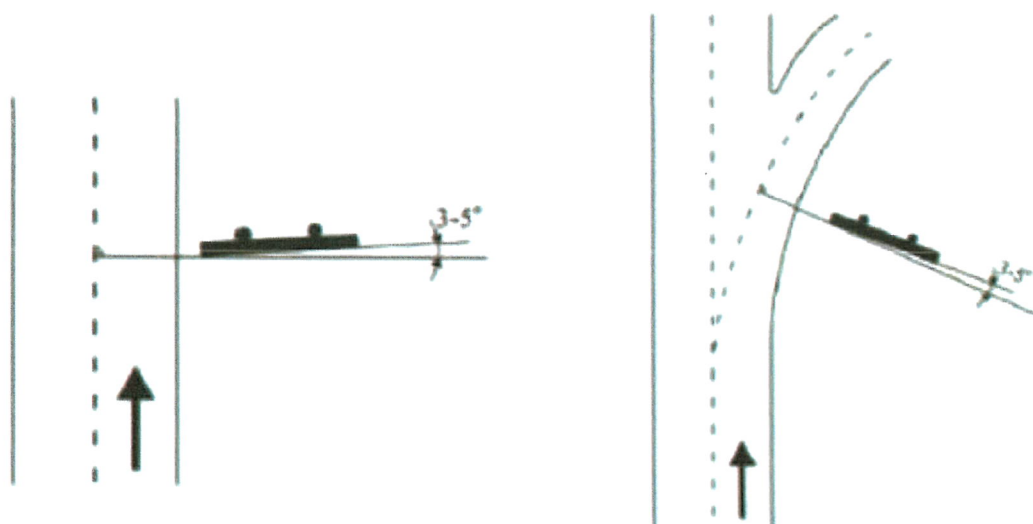

Постављање ретрорефлектујућих саобраћајних знакова у односу на уздужну осу пута-вертикална раван

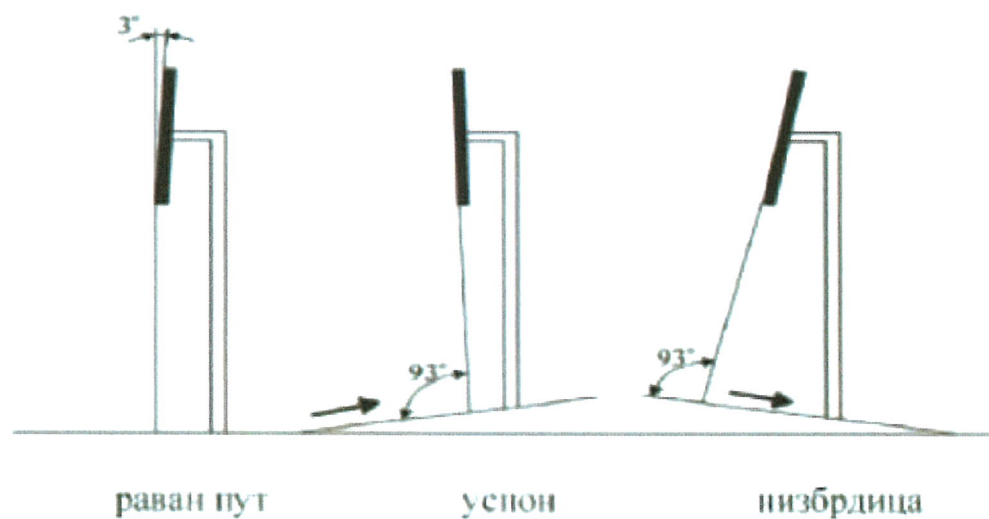

НАЧИН ПОСТАВЉАЊА САОБРАЋАЈНОГ ЗНАКА ОБАВЕШТЕЊА ЗА
ВОЂЕЊЕ САОБРАЋАЈА ПОРЕД ПУТА

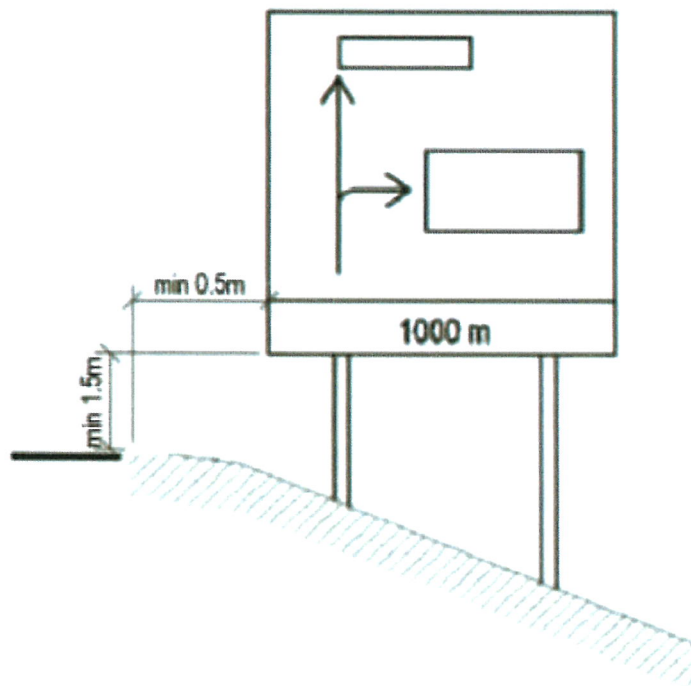
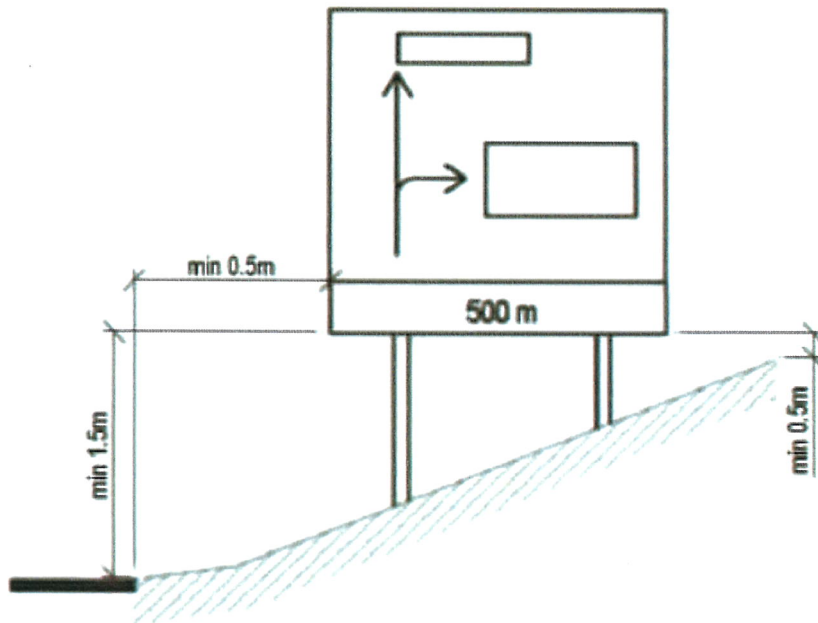

Члан 12.

Пошто одредбама Правилника о саобраћајној сигнализацији није одређен јединствен шифрарник за све типове саобраћајног знака III-9 исти се утврђују овим обавезујућим Техничким упутством на следећи начин:

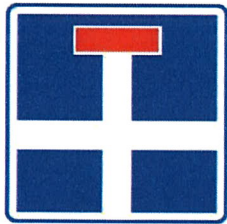

III-9



III-9.1



III-9.2

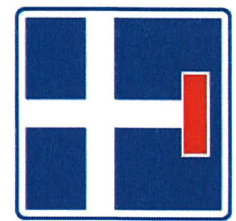

III-9.3



III-9.4

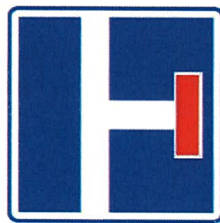

III-9.5



III-9.6



III-9.7

Члан 13.

Пошто одредбама Правилника о саобраћајној сигнализацији није одређен јединствен шифрарник за све типове допунске табле III-203 исти се утврђују овим обавезујућим Техничким упутством на следећи начин:

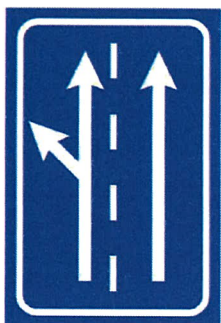

III-203

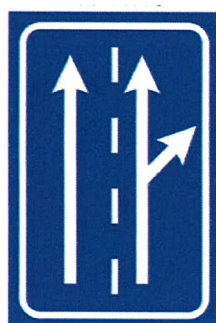

III-203.2

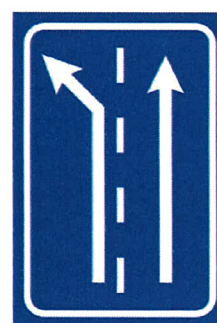

III-203.3

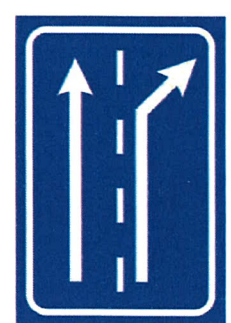

III-203.4

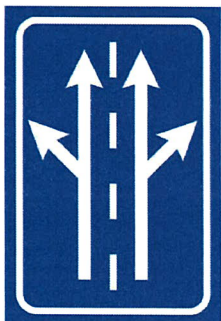

III-203.5

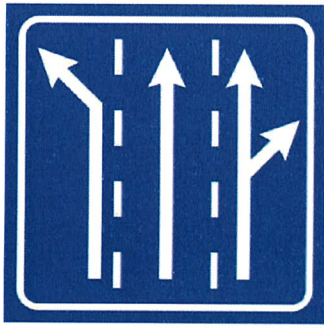

III-203.6

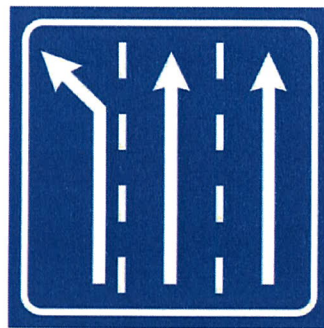

III-203.7



III-203.8

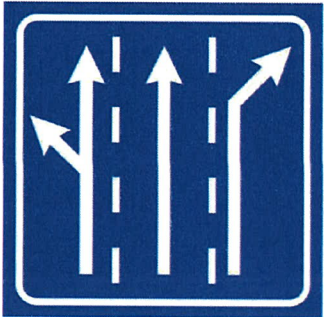

III-203.9

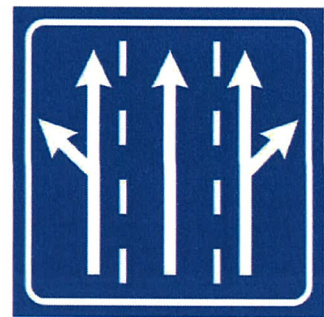

III-203.10

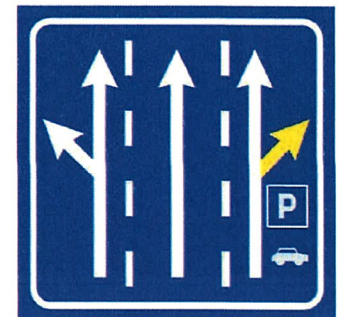

III-203.11

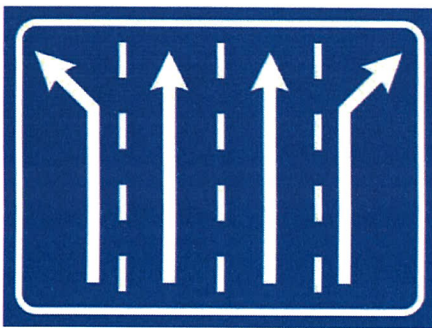

III-203.12

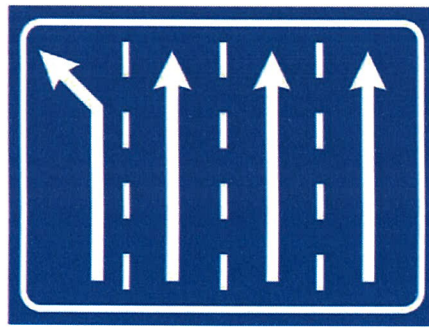

III-203.13

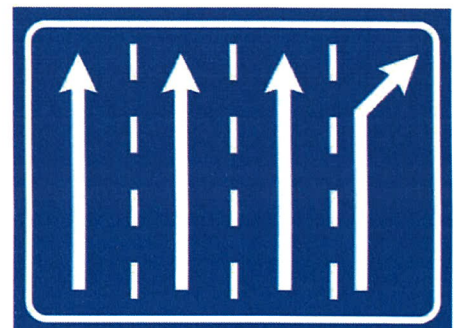

III-203.14

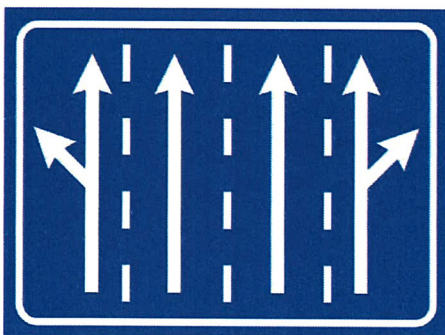

III-203.15

Члан 14.

Пошто одредбама Правилника о саобраћајној сигнализацији није одређен јединствен шифрарник за све типове допунске табле IV-23 исти се утврђују овим обавезујућим Техничким упутством на следећи начин:

Допунске табле IV-23 испод саобраћајног знака III-3:

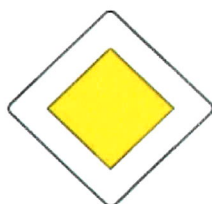

III-3



IV-23



IV-23.1

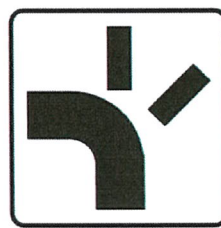

IV-23.2

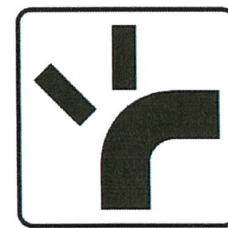

IV-23.3

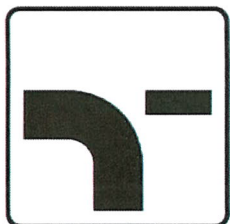

IV-23.4

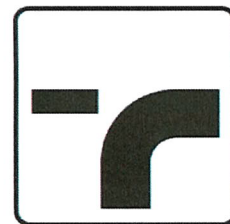

IV-23.5

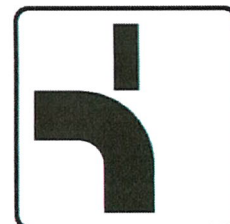

IV-23.6

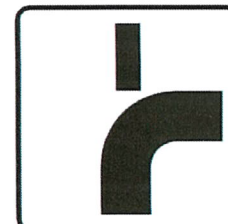

IV-23.7

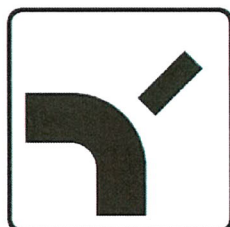

IV-23.8

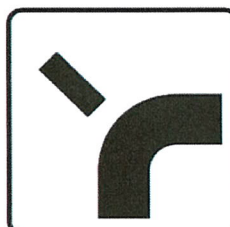

IV-23.9



IV-23.10

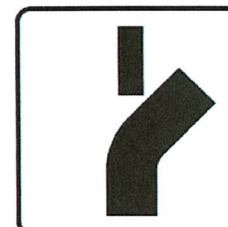

IV-23.11



IV-23.12



IV-23.13

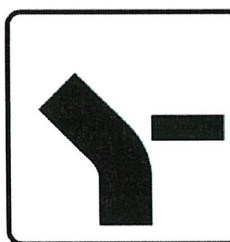

IV-23.14

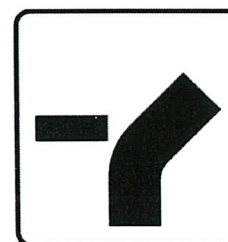

IV-23.15



IV-23.16



IV-23.17



IV-23.18



IV-23.19



IV-23.20



IV-23.21



IV-23.22



IV-23.23



IV-23.24

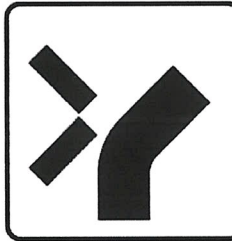

IV-23.25

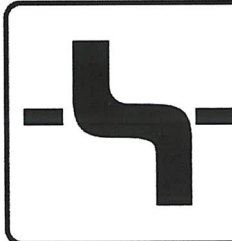

IV-23.26

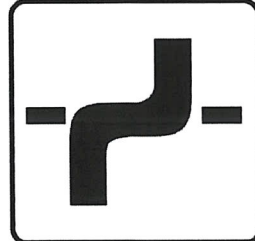

IV-23.27

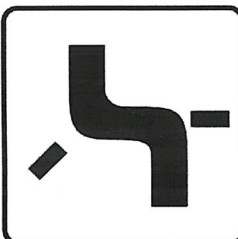

IV-23.28

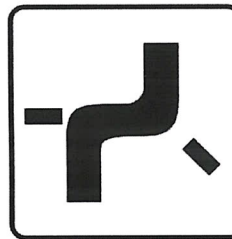

IV-23.29

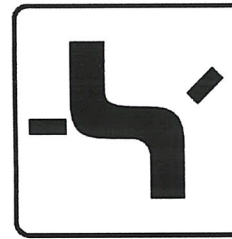

IV-23.30

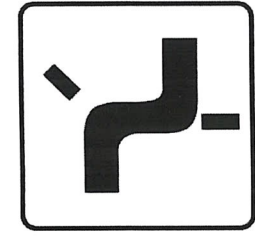

IV-23.31

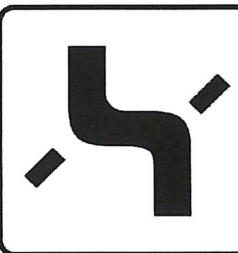

IV-23.32

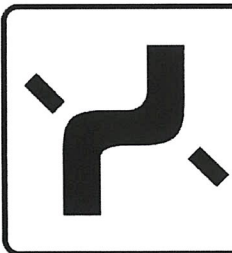

IV-23.33

Допунске табле IV-23 испод саобраћајног знака II-1 и II-2:

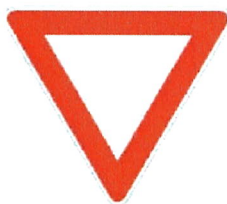

II-1



II-2



IV-23.34

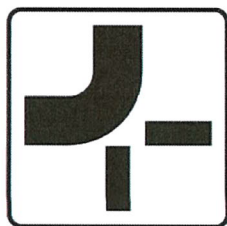

IV-23.35

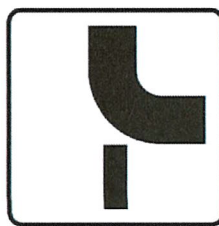

IV-23.36

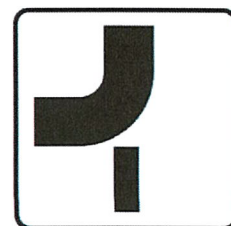

IV-23.37

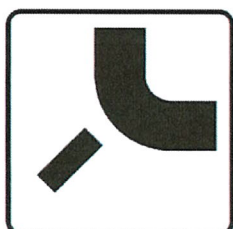

IV-23.38

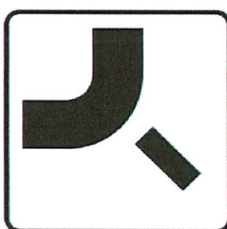

IV-23.39

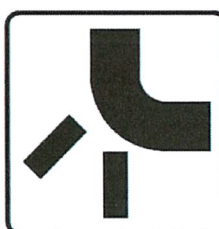

IV-23.40

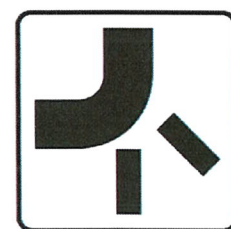

IV-23.41



IV-23.42



IV-23.43



IV-23.44

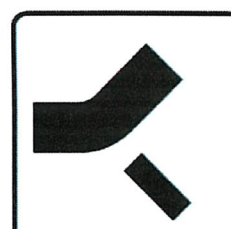

IV-23.45

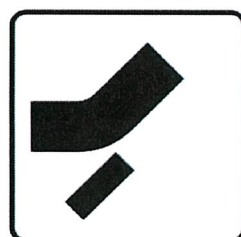

IV-23.46

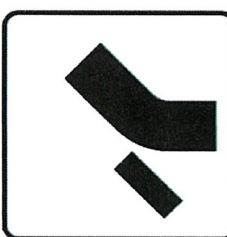

IV-23.47



IV-23.48



IV-23.49



IV-23.50



IV-23.51



IV-23.52



IV-23.53

Члан 15.

Сходно Решењу Министарства за инфраструктуру Владе Републике Србије у вези ограничења брзине кретања возила на државним путевима у зимском периоду када је на коловозу снег (60 км/сат на државним путевима I реда односно 40 км/сат на државним путевима II реда) испод саобраћајног знака II-30 (ограничење брзине) поставља се допунска табла IV-7 или IV-7.1 (важење знака II-30 када је на коловозу снег).

ПРИМЕР:

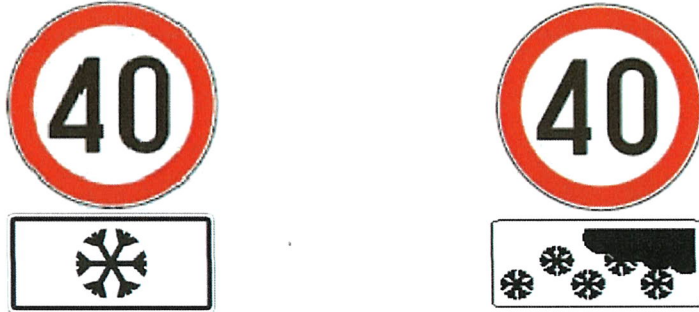

допунска табла IV-7 или IV-7.1 која означава временске услове у којима важи знаком означена опасност и то када је на коловозу снег

Члан 16.

Саобраћајни знакови и опрема морају бити произведени, испоручени, испитани и уграђени у свему према захтевима важећег:

Закона о безбедности саобраћаја,

Правилника о саобраћајној сигнализацији,

стандарда Републике Србије, и

техничког упутстава ЈП „Путеви Србије“ са обавезујућом применом о захтеваном квалитету саобраћајних знакова на државним путевима у Републици Србији БС-06

Члан 17.

У поступку поруџбине саобраћајних знакова, извођачи радова на одржавању државних путева дужни су да за сваки саобраћајни знак произвођачу саобраћајне сигнализације и опреме доставе следеће податке:

шифру знака утврђену Правилником о саобраћајној сигнализацији,
податке о категорији и броју државног пута поред кога се исти поставља,
локацију саобраћајног знака (унутар насељеног места, ван насељеног места), податке о материјалу за израду подлоге саобраћајног знака:

алуминијумски лим са повијеном ивицом (скраћено АЛПИ)

алуминијумски лим ојачан обујмицом (скраћено АЛО),

Образац за поруџбину саобраћајних знакова је саставни део обавезујућег упутства.

За саобраћајне знакове:

обавештења за вођење саобраћаја,

обавештења за обележавање препрека на путу и места на коме се изводе радови на путу и обавештења који се односе на туристичку сигнализацију,

извођачи радова на одржавању државних путева дужни су да за сваки саобраћајни знак произвођачу саобраћајне сигнализације и опреме доставе следеће податке:

шифру знака утврђену Правилником о саобраћајној сигнализацији, скицу саобраћајног знака, места постављања, податке о категорији и броју државног пута поред кога се исти поставља и на које се исти односе,

локацију саобраћајног знака (унутар насељеног места, ван насељеног места), податке о начину постављања:

на вертикалним стубовима носачима,

на порталу,

податке о материјалу за израду подлоге саобраћајног знака:

алуминијумски лим са повијеном ивицом (скраћено

АЛПИ), алуминијумски профил (скраћено АЛП).

Образац за поруџбину знакова:

обавештења за вођење саобраћаја,

обавештења за обележавање препрека на путу и места на коме се изводе радови на путу

и обавештења који се односе на туристичку сигнализацију,

је саставни део обавезујућег упутства. Извођач радова на одржавању државних путева одговара за тачност података унетих у образац.

Извођачи радова на одржавању државних путева су дужни да воде евиденцију о издатим поруџбеницама и да исте сматрају трајном документацијом, која је саставни део грађевинских дневника.

Предузеће за путеве:

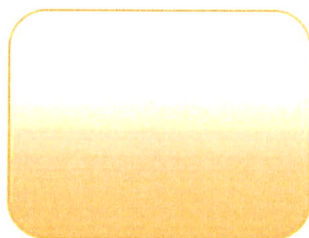

ПОРУЏБЕНИЦА

ЗА ИЗРАДУ И ИСПОРУКУ САОБРАЋАЈНИХ ЗНАКОВА

Број:	
Датум:	
Произвођач/Испоручилац:	

САОБРАЋАЈНИ ЗНАЦИ											
Ред. број	Шифра знака	Државни пут			Начин постављања		Локација знака		Подлога саобраћајног знака		Комада
		АП или МП	I реда	II реда	На стубу	На порталу	У насељу	Ван насеља	АЛО	АЛПИ	
1.											
2.											
3.											
4.											
5.											
6.											
7.											
8.											
9.											
10.											
11.											
12.											
13.											
14.											
15.											
16.											
17.											
18.											
19.											
20.											
21.											
22.											
23.											
24.											
25.											
26.											
27.											
28.											
29.											
30.											

СТУБОВИ ЗА САОБРАЋАЈНЕ ЗНАКЕ	Комада
Дужине 2,8 м (за један саобраћајни знак, или саобраћајни знак и допунску таблу на стубу)	
Дужине 3,0 м (за два саобраћајна знака на стубу)	

РОК ЗА ИСПОРУКУ САОБРАЋАЈНЕ СИГНАЛИЗАЦИЈЕ (ДАНА)	
--	--

Одговорно лице наручиоца:

М.П.

/Читко исписано име и презиме/

/Потпис/

Лист број: _____

I. Упутство за попуњавање поруџбенице:

1. У колони "Шифра знака" у одговарајуће поље унети ознаку из Правилника о саобраћајној сигнализацији, или Каталога произвођача.
2. У колони "Државни пут" у одговарајуће поље унети број пута (пример: "75" за аутопут, "7" за државни пут II реда, или "123" за државни пут III реда).
3. У колони "Локација знака" у одговарајуће поље унети ознаку "X" у зависности од тога да ли се саобраћајни знак налази унутар или ван насеља.
4. У колони "Подлога саобраћајног знака" унети ознаку "X" у одговарајуће поље, у зависности од тога која се врста подлоге поручује сходно доле наведеним скраћеницама.

II. Појашњење скраћеница за материјале за израду симбола саобраћајног знака:

АЛО	алуминијумски лим ојачан обујмицом
АЛПИ	алуминијумски лим са повијеном ивицом

III. Обавезе наручиоца саобраћајне сигнализације:

1. Да поруџбеницу попуни исправно и комплетно и исту овери потписом одговорног лица и печатом предузећа.
2. Да поруџбеницу чува као трајну документацију.
3. Даном сачињавања Поруџбеница постаје саставни део Грађевинског дневника за одржавање државних путева извођача радова који наручује саобраћајну сигнализацију.

IV. Обавезе произвођача/испоручиоца саобраћајне сигнализације:

1. Да саобраћајну сигнализацију произведе и испоручи у количинама и року наведеном у поруџбеници.
2. Да у случају евентуалних нејасноћа у достављеним поруџбеницама затражи додатна појашњења од стране поручиоца.
3. Да по питању димензија, квалитета подлоге, везног материјала и карактеристика ретрорефлектујуће фолије саобраћајну сигнализацију произведе сходно одредбама важећих Стандарда Републике Србије, Правилника о саобраћајној сигнализацији, обавезујућег Техничког упутства за спровођење Правилника о саобраћајној сигнализацији (донетог од стране ЈП "Путеви Србије") и техничког упутства ЈП „Путеви Србије“ са обавезујућом применом о захтеваном квалитету саобраћајних знакова на државним путевима у Републици Србији БС-06
4. Да произведену и испоручену саобраћајну сигнализацију означи сходно одредбама обавезујућег Техничког упутства за спровођење Правилника о саобраћајној сигнализацији (донетог од стране ЈП "Путеви Србије") и техничког упутства ЈП „Путеви Србије“ са обавезујућом применом о захтеваном квалитету саобраћајних знакова на државним путевима у Републици Србији БС-06
5. Да поруџбеницу чува као трајну документацију.

Предузеће за путеве:



ПОРУЏБЕНИЦА

ЗА ИЗРАДУ И ИСПОРУКУ САОБРАЋАЈНИХ ЗНАКОВА

(САОБРАЋАЈНЕ ТАБЛЕ)

Број:	
Датум:	
Произвођач/Испоручилац:	

САОБРАЋАЈНИ ЗНАК									
Шифра знака	Државни пут			Локација знака		Начин монтаже		Подлога саобраћајног знака	
	АП или МП	I реда	II реда	У насељу	Ван насеља	На стубовима	На порталу	АЛПИ	АЛП

СКИЦА САОБРАЋАЈНОГ ЗНАКА

СКИЦА ТЕРЕНА НА МЕСТУ ПОСТАВЉАЊА САОБРАЋАЈНОГ ЗНАКА СА НАЗНАЧЕНИМ ШИРИНАМА И ВИСИНАМА (m) У ОДНОСУ НА ИВИЦУ КОЛОВОЗА

РОК ЗА ИСПОРУКУ САОБРАЋАЈНЕ СИГНАЛИЗАЦИЈЕ (ДАНА)

М.П.

Одговорно лице наручиоца:

/Читко исписано име и презиме/

/Потпис/

I. Упутство за попуњавање поруцбенице:

1. У колони "Шифра знака" у одговарајуће поље унети ознаку из Правилника о саобраћајној сигнализацији, или Каталога произвођача.
2. У колони "Државни пут" у одговарајуће поље унети број пута (пример: "75" за аутопут, "7" за државни пут II реда, или "123" за државни пут I реда).
3. У колони "Локација знака" у одговарајуће поље унети ознаку "X" у зависности од тога да ли се саобраћајни знак налази унутар или ван насеља.
4. У колони "Начин монтаже" у одговарајуће поље унети ознаку "X" у зависности од тога да ли се саобраћајни знак поставља на носећим стубовима или порталу.
5. У колони "Подлога саобраћајног знака" унети ознаку "X" у одговарајуће поље, у зависности од тога која се врста подлоге поручује сходно доле наведеним скраћеницама.

II. Појашњење скраћеница за материјале за израду симбола саобраћајног знака:

АЛО алуминијумски лим ојачан обујмицом

АЛП алуминијумски профил

III. Обавезе наручиоца саобраћајне сигнализације:

1. Да поруцбеницу попуни исправно и комплетно и исту овери потписом одговорног лица и печатом предузећа.
2. Да поруцбеницу чува као трајну документацију.
3. Даном сачињавања Поруцбеница постаје саставни део Грађевинског дневника за одржавање државних путева извођача радова који наручује саобраћајну сигнализацију.

IV. Обавезе произвођача/испоручиоца саобраћајне сигнализације:

1. Да саобраћајну сигнализацију произведе и испоручи у количинама и року наведеном у Поруцбеници.
2. Да у случају евентуалних нејасноћа у достављеним поруцбеницама затражи додатна појашњења од стране поручиоца.
3. Да по питању димензија, квалитета подлоге, везног материјала и карактеристика ретрорефлектујуће фолије саобраћајну сигнализацију произведе сходно одредбама важећих Стандарда Републике Србије, Правилника о саобраћајној сигнализацији и обавезујућег Техничког упутства за спровођење Правилника о саобраћајној сигнализацији (донетог од стране ЈП "Путеви Србије") и техничког упутства ЈП „Путеви Србије“ са обавезујућом применом о захтеваном квалитету саобраћајних знакова на државним путевима у Републици Србији БС-06
4. Да за предметне саобраћајне знакове сачини пројекатно решење у складу са важећим Стандардима Републике Србије, Правилником о саобраћајној сигнализацији и обавезујућег Техничког упутства за спровођење Правилника о саобраћајној сигнализацији (донетог од стране ЈП "Путеви Србије") и техничког упутства ЈП „Путеви Србије“ са обавезујућом применом о захтеваном квалитету саобраћајних знакова на државним путевима у Републици Србији БС-06
5. Да изврше статички прорачун саобраћајног знака на основу димензија утврђених пројектним решењем из предходног става и на основу истог димензионише темељне бетонске стопе, вертикалне стубове носаче (једностуке 2" челичне цеви, двоструки, троструки, четвороструки решеткасти носачи од 2" челичних цеви) и везни материјал за качење на исте, или на порталне носаче.
6. Да уз испоручене саобраћајне знакове наручиоцу достави пројектно решење и статички прорачун из предходна два става.
7. Да произведену и испоручену саобраћајну сигнализацију означи сходно одредбама обавезујућег Техничког упутства за спровођење Правилника о саобраћајној сигнализацији (донетог од стране ЈП "Путеви Србије") и техничког упутства ЈП „Путеви Србије“ са обавезујућом применом о захтеваном квалитету саобраћајних знакова на државним путевима у Републици Србији БС-06
8. Да Поруцбеницу чува као трајну документацију.

Члан 18.

У поступку израде и испоруке саобраћајних знакова, произвођачи су дужни да за исту гарантују:

да је иста произведена и испоручена у свему у складу са достављеним поруџбеницама, да у случају евентуалних нејасноћа у достављеним поруџбеницама затражи додатна појашњења од стране поручиоца, да иста по питању облика, димензије, квалитета материјала за израду симбола и шелни саобраћајног знака и квалитета ретрорефлектујућег материјала у свему одговара Правилнику о саобраћајној сигнализацији, техничком упутству ЈП „Путеви Србије“ са обавезујућом применом о захтеваном квалитету саобраћајних знакова на државним путевима у Републици Србији БС-06, стандардима Републике Србије и овом обавезујућем упутству.
да сваки саобраћајни знак обележи у складу са захтевима техничког упутстава ЈП „Путеви Србије“ са обавезујућом применом о захтеваном квалитету саобраћајних знакова на државним путевима у Републици Србији БС-06

За знакове:

обавештења за вођење саобраћаја,

обавештења за обележавање препрека на путу и места на коме се изводе радови на путу и обавештења који се односе на туристичку сигнализацију,

произвођачи вертикалне саобраћајне сигнализације су дужни следеће:

да исту произведу и испоруче у свему у складу са достављеним поруџбеницама, да у случају евентуалних нејасноћа у достављеним поруџбеницама затражи додатна појашњења од стране поручиоца, да за предметне саобраћајне знакове сачине пројекатно решење у складу са Правилником о саобраћајној сигнализацији, Стандардима Републике Србије и овим обавезујућим упутством, да изврше статички прорачун саобраћајног знака на основу димензија утврђених пројектом из предходног става и на основу истог димензионишу темељне бетонске стопе, вертикалне стубове носаче (једностуке 2" челичне цеви, двоструки, троструки, четвороструки решеткасти носачи од 2" челичних цеви) и везни материјал за качење на исте, или на порталне носаче.
да уз испоручене саобраћајне знакове наручиоцу достави пројектно решење и статички прорачун из предходних алинеја,
да сваки саобраћајни знак обележи у складу са захтевима техничког упутстава ЈП „Путеви Србије“ са обавезујућом применом о захтеваном квалитету саобраћајних знакова на државним путевима у Републици Србији БС-06

Произвођачи вертикалне саобраћајне сигнализације су дужни да минимално у периоду гарантног рока чувају податке о произведеним и испорученим саобраћајним знацима.

ПРИМЕР ИСПРОЈЕКТОВАНЕ САОБРАЋАЈНЕ ТАБЛЕ:

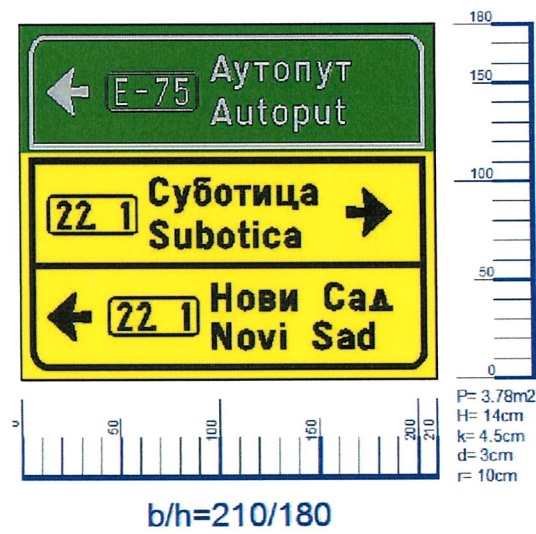

ПРИМЕР СТАТИЧКОГ ПРОРАЧУНА ЗА ДИМЕНЗИОНИСАЊЕ ТЕМЕЉНИХ СТОПА И СТУБОВА
НОСАЧА САОБРАЋАЈНИХ ЗНАКОВА:



SIGNAL d.o.o.

Preduzeće za izradu i održavanje saobraćajne signalizacije,
projektovanje i inženjering

025/23-741
025/24-741

Datum: 5/7/2010
Investitor: JP "STANDARD"
Deonica: Bačka Palanka

Broj table: 22

Proračun konstrukcije saobraćajnog znaka

Horizontalni uticaj na konstrukciju (vetar):

Zona: 2
Raspodeljeno opterećenje od vetra: $w = 0.7 \text{ kN/m}^2$

Geometrija saobraćajnog znaka:

Širina saobraćajnog znaka $B = 3.3 \text{ m}$
Visina saobraćajnog znaka $H = 3.8 \text{ [m]}$
Visina donje ivice znaka od tla: $h = 1.5 \text{ [m]}$

Proračun broja i vrste stubova:

Tip rešetke: R-60-50-1

Stub U - HOP Cev $D=60.3 \times 3.2$ $l=6.11 \text{ m}$ KOM 2
Stub O - HOP Cev $D=60.3 \times 3.2$ $l=5.51 \text{ m}$ KOM 2
Ispuna D - HOP Cev $D=21.3 \times 2$ $l=0.78 \text{ m}$ KOM 16
Ispuna V - HOP Cev $D=21.3 \times 2$ $l=0.5 \text{ m}$ KOM 14

Rastojanje između dva stuba je 158.97 cm

Maksimalne sile i naponi u štapovima:

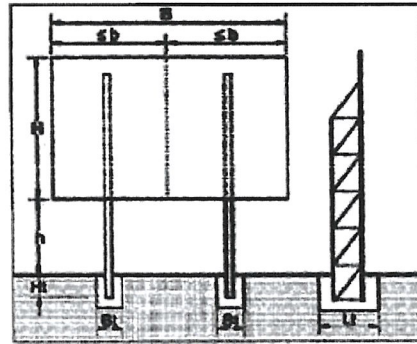

	O	U	D	V
F[kN]	24.68	29.85	6.86	4.39
σ_{dop}[MPa]	54.02	125.13	74.22	125.13
σ_{stv}[MPa]	42.82	52	56.66	36.27

Ugib vrha table: $f = 0.4 \text{ cm}$

Proračun temelja:

Ht = 0.8 m
Bt = 0.8 m $M = 18.43 \text{ kNm}$

Dubina ankerisanja :

Dubina Ankerisanja je 81 cm

$$L_t = \sqrt{\frac{2 \cdot M}{B_t \cdot H_t \cdot 25}} = 1.52 \text{ m}$$

Usvojen temelj:

H x B x L = 0.8 x 0.8 x 1.55 m

Stanisav Lukic
Stanisav Lukic, dipl.grad.ing.

broj licence:
310546003

Члан 19.

Одговорна лица извођача радова на одржавању државних путева, извођача радова на обележавању ознака на путу и надзорни органи управљача државних путева ЈП "Путеви Србије", Београд, у свом раду се обавезно морају придржавати одредаба следећих чланова Правилника о саобраћајној сигнализацији.

Члан 60. Правилника о саобраћајној сигнализацији

Ознаке се обележавају на путу са савременим коловозним застором.

Прописане вредности параметара за ознаке на путу у зависности од категорије пута, дате су у Прилогу 5, који је одштампан уз овај правилник и чини његов саставни део.

Ознаке за обележавање места за паркирање, ознаке на паркиралиштима и у гаражама дозвољено је да се обележавају материјалима који немају ретрорефлектујућа својства.

Ознаке на путу изводе се бојилима, топлим и хладном пластиком, апликативним тракама, клиновима и маркерима.

Ознаке на путу се уклањају на начин да се не оштећује пут.

Члан 61. Правилника о саобраћајној сигнализацији

Свака ознака на путу у периоду коришћења мора имати најмање 85% своје површине и прописану вредност параметара у зависности од ранга пута (Прилог 5).

**ПРОПИСАНЕ ВРЕДНОСТИ ПАРАМЕТАРА ЗА ОЗНАКЕ НА ПУТУ У
ЗАВИСНОСТИ ОД КАТЕГОРИЈЕ ПУТА**

Врста саобраћајнице		R_L Бела	R_L Жута	R_w (ако се примењују ознаке**)	Q_d Бела	S^{***} (SRT јединице)
Аутопут	*Нове ознаке	≥ 300	-	≥ 100	≥ 160	≥ 50
	Најмања дозвољена вредност током употребе	≥ 150	-	≥ 50	≥ 130	≥ 45
Остали државни путеви I реда	*Нове ознаке	≥ 300	≥ 200	≥ 75	≥ 160	≥ 50
	Најмања дозвољена вредност током употребе	≥ 150	≥ 100	≥ 35	≥ 130	≥ 45
Државни пут II реда	*Нове ознаке	≥ 200	≥ 150	≥ 50	≥ 130	≥ 50
	Најмања дозвољена вредност током употребе	≥ 100	≥ 80	≥ 35	≥ 100	≥ 45
Општински путеви	*Нове ознаке	≥ 200	≥ 150	≥ 50	≥ 130	≥ 50
	Најмања дозвољена вредност током употребе	≥ 100	≥ 80	≥ 35	≥ 100	≥ 45
Примарне саобраћајнице у насељеном месту	*Нове ознаке	≥ 200	≥ 150	≥ 75	≥ 130	≥ 50
	Најмања дозвољена вредност током употребе	≥ 100	≥ 80	≥ 35	≥ 100	≥ 45
Секундарне саобраћајнице у насељеном месту	*Нове ознаке	≥ 150	≥ 100	-	≥ 130	≥ 50
	Најмања дозвољена вредност током употребе	-	-	-	≥ 100	≥ 45

R_L – коефицијент ретрорефлексије ($mcd \times m^{-2} \times lux^{-1}$);
 R_w – коефицијент ретрорефлексије у влажним условима ($mcd \times m^{-2} \times lux^{-1}$);
 Q_d – коефицијент осветљености при дифузном осветљењу ($mcd \times m^{-2} \times lux^{-1}$);
 S – вредност отпора на клизање (SRT)

* Под новом знаком на путу се сматра ознака до 30 дана од дана извођења

** Ознаке Тип 2 су ознаке које обезбеђују ретрорефлексију у условима влажног коловоза

*** Не мери се на профилисаним ознакама

**ПРОПИСАНЕ ВРЕДНОСТИ ПАРАМЕТАРА ЗА ПРИВРЕМЕНЕ ОЗНАКЕ
НА ПУТУ У ЗАВИСНОСТИ ОД РАНГА ПУТА**

Врста саобраћајнице		R_L Жуга	R_w (ако се примењују ознаке **)	Q_d Жуга	S^{***} (SRT јединице)
Државни пут I реда	*Нове ознаке	≥ 300	≥ 75	≥ 130	≥ 50
	Најмања дозвољена вредност током употребе	≥ 150	≥ 35	≥ 100	≥ 45
Државни пут II реда и општински путеви	*Нове ознаке	≥ 300	≥ 50	≥ 100	≥ 50
	Најмања дозвољена вредност током употребе	≥ 150	≥ 35	≥ 100	≥ 45
Примарне саобраћајнице у насељеном месту	*Нове ознаке	≥ 300	≥ 75	≥ 100	≥ 50
	Најмања дозвољена вредност током употребе	≥ 150	≥ 35	≥ 100	≥ 45
Секундарне саобраћајнице у насељеном месту	*Нове ознаке	≥ 150	-	≥ 100	≥ 50
	Најмања дозвољена вредност током употребе	-	-	≥ 100	≥ 45

R_L – коефицијент ретрорефлексије ($mcd \times m^{-2} \times lux^{-1}$);
 R_w – коефицијент ретрорефлексије у влажним условима ($mcd \times m^{-2} \times lux^{-1}$);
 Q_d – коефицијент осветљености при дифузном осветљењу ($mcd \times m^{-2} \times lux^{-1}$);
 S – вредност отпора на клизање (SRT)

* Под новом ознаком на путу се сматра ознака до 30 дана од дана извођења

** Ознаке Тип 2 су ознаке које обезбеђују ретрорефлексију у условима влажног коловоза

*** Не мери се на профилисаним ознакама

Члан 20.

На Техничко упуство за спровођење одредаба Правилника о саобраћајној сигнализацији (са обавезујућом применом) прибављено је позитивно мишљење Министарства за инфраструктуру Владе Републике Србије број 110-00-0085/2010-12 од 29.11.2010 године.

У овом издању Техничког упутства извршене су измене у делу:

усаглашавања са одредбама важећег Правилника о саобраћајној сигнализацији
усаглашавања шифара саобраћајних знакова са важећим Правилником о саобраћајној сигнализацији,
усаглашавања са одредбама техничког упутства ЈП „Путеви Србије“ са обавезујућом применом о захтеваном квалитету саобраћајних знакова на државним путевима у Републици Србији БС-06

Руководилац одељења одржавања и
заштите путева Нови Сад
Драган Костић, дипл.саобр.инж.

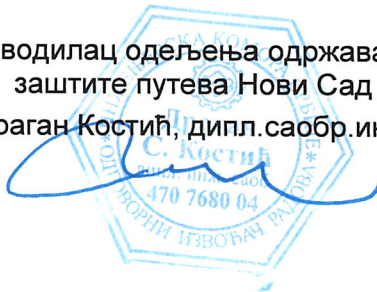

Извршни директор за одржавање
државних путева I и II реда
Зоран Стојисављевић, дипл.грађ.инж.

в.д. директора
ЈП "Путеви Србије", Београд
Зоран Дробњак, дипл. грађ. инж.

